

HHB1223P

Horizontální plotnová svářečka

Velikost plotny 330 mm x 610 mm



VLASTNOSTI

- Bytelný rám se svařovaných ocelových trubek
- Kompletně pneumatická činnost
- Jedinečný regálový systém koordinuje pohyb po svářecí desce
- Jediný vzduchový válec zjednodušuje konstrukci zařízení
- Standardně dvě tepelné zóny – možnost rozšíření na čtyři
- Rozhraní dotykovou obrazovkou s digitálním časováním
- Ovládací prvky jsou pro úsporu místa uloženy na otočném ramenu
- Ruční zavírání a automatické otevírání dvířek
- Uzavření dvířek spouští cyklus
- Plně nastavitelný nosič plotny
- Zcela uzavřená komora s odsávacími ventilátory
- Vnitřní pracovní osvětlení
- Několikerá velká přístupová uzamčená dvířka hardwaru
- Pneumatická soustava v uzamykatelné skříni
- Oddělené ovládání tlaku pro tavení a spojování
- Vakuové přidržování součástek

TECHNICKÝ POPIS

- Maximální velikost plotny: 330 x 610 mm*
- Minimální výška vypnutí nástroje 305 mm se staženou deskou
- Maximální výška vypnutí nástroje 635 mm s umístěným obrobkem a vysunutou deskou
- Maximální přítlačná síla 5 560 N

PŘÍSLUŠENSTVÍ

- Rozšíření ze dvou na čtyři teplotní zóny
- Bezpečnostní clona s automatickým uzavíráním dvířek a optickým dotykovým spínačem cyklu
- Upevnění obrobku a čidlo umístění obrobku
- Volitelné rozhraní a PLC
- Nátěr podle přání zákazníka
- Hydraulická soustava
- Nosič plotny tvarovaný na přání
- Rovněž můžeme dodat zařízení na zakázku ve svislém a vodorovném provedení, pneumatická nebo hydraulická

* Nástroje, které mají větší předozadní rozměry lze často použít s vhodným přizpůsobením. Podrobnosti získáte od společnosti Dukane.

Desková svářečka, model HHB1223P

Půdorys

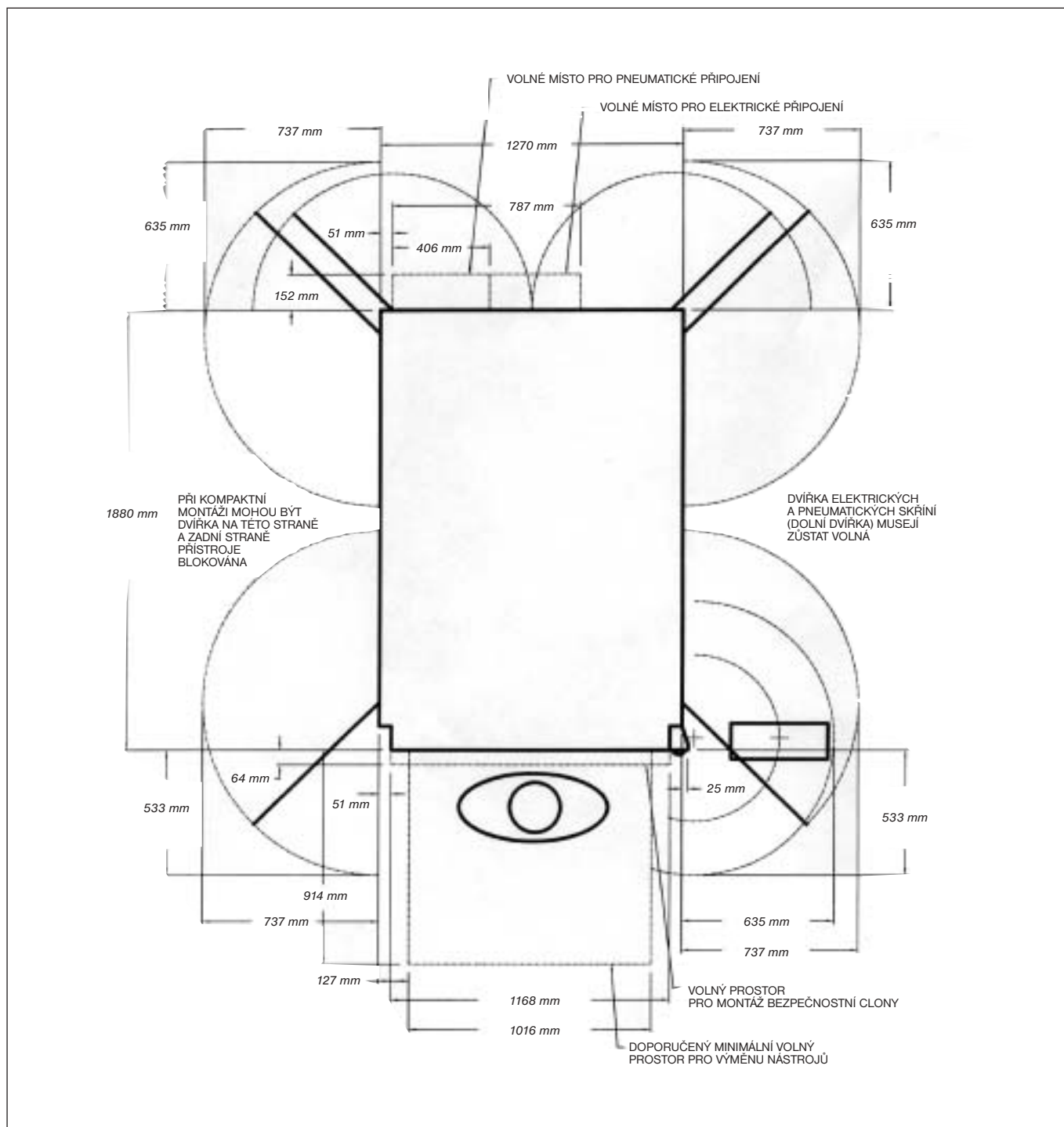

Poznámka: Veškeré specifikace mohou být změněny bez předchozího oznámení. Aktuální informace poskytne společnost Dukane Ultrasonics.

Napájení: 240V, 3fázový, 20 A

Pneumatický přívod: 5-6 Bar