

Pozioma zgrzewarka płytowa

Wymiary rozgrzewanego stołu roboczego: 330mm (13") na 610mm (24")



CECHY

- Solidna rama ze spawanych rur stalowych
- Działanie w pełni pneumatyczne
- Unikalny system stojaków koordynuje ruch stołu roboczego narzędzia
- Jedna butla zasilania powietrzem upraszcza konstrukcję maszyny
- W standardzie dwie strefy temperatur - można zwiększyć ich liczbę do czterech
- Ekran dotykowy z całkowicie cyfrowym odmierzeniem czasu
- Urządzenia sterujące zamontowane na wysięgniku pozwalającym oszczędzić miejsce
- Ręcznie zamykane i automatycznie otwierane drzwiczki
- Zamknięcie drzwiczek rozpoczyna cykl
- Pełna regulacja nośnika płyty grzejnej
- Całkowicie zabudowana szafka z wentylatorami wyciągowymi
- Wewnątrz lampa robocza
- Wiele dużych drzwi kontrolnych zamykanych na klucz
- Układ pneumatyczny w zamykanej szafce
- Oddzielne urządzenia sterujące dla topienia i uszczelniania
- Próżniowy układ zatrzymywania części

DANE TECHNICZNE

- Maksymalny rozmiar płyty grzewczej: 330 x 610 mm (13" x 24")*
- Minimalna odległość narzędzia od płyty 12" (305mm), z wsuniętą płytą
- Maksymalna odległość narzędzia od płyty 25" (635mm), z częścią na miejscu i wysuniętą płytą
- Maksymalna siła docisku 1250 funtów (5560N)

OPCJE

- Rozszerzenie dwóch stref temperatury do czterech
- Lekka kurtyna z automatycznie zamykającymi się drzwiami i jednym przełącznikiem włączania cyklu nie wymagającym użycia siły
- Ściskanie części lub wykrywanie części na miejscu (Part-in-Place)
- Sterownik programowalny (PLC) i interfejs zgodnie ze specyfikacjami klienta
- Kolor lakieru zgodnie ze specyfikacjami klienta
- Układ hydrauliczny
- Nośnik płyty grzewczej o obrysie zgodnym z wymogami klienta
- Możemy również zapewnić indywidualnie dopasowane maszyny w konfiguracji pionowej i poziomej, pneumatyczne jak i hydrauliczne

*Można często również wykorzystywać oprzyrządowanie większe od wymiarów maszyny (od przodu do tyłu). Aby uzyskać więcej informacji, proszę skontaktować się z Dukane.

www.dukcorp.com/us • e-mail: ussales@dukcorp.com

Zgrzewarka płytowa model HHB1223P Plan instalacji

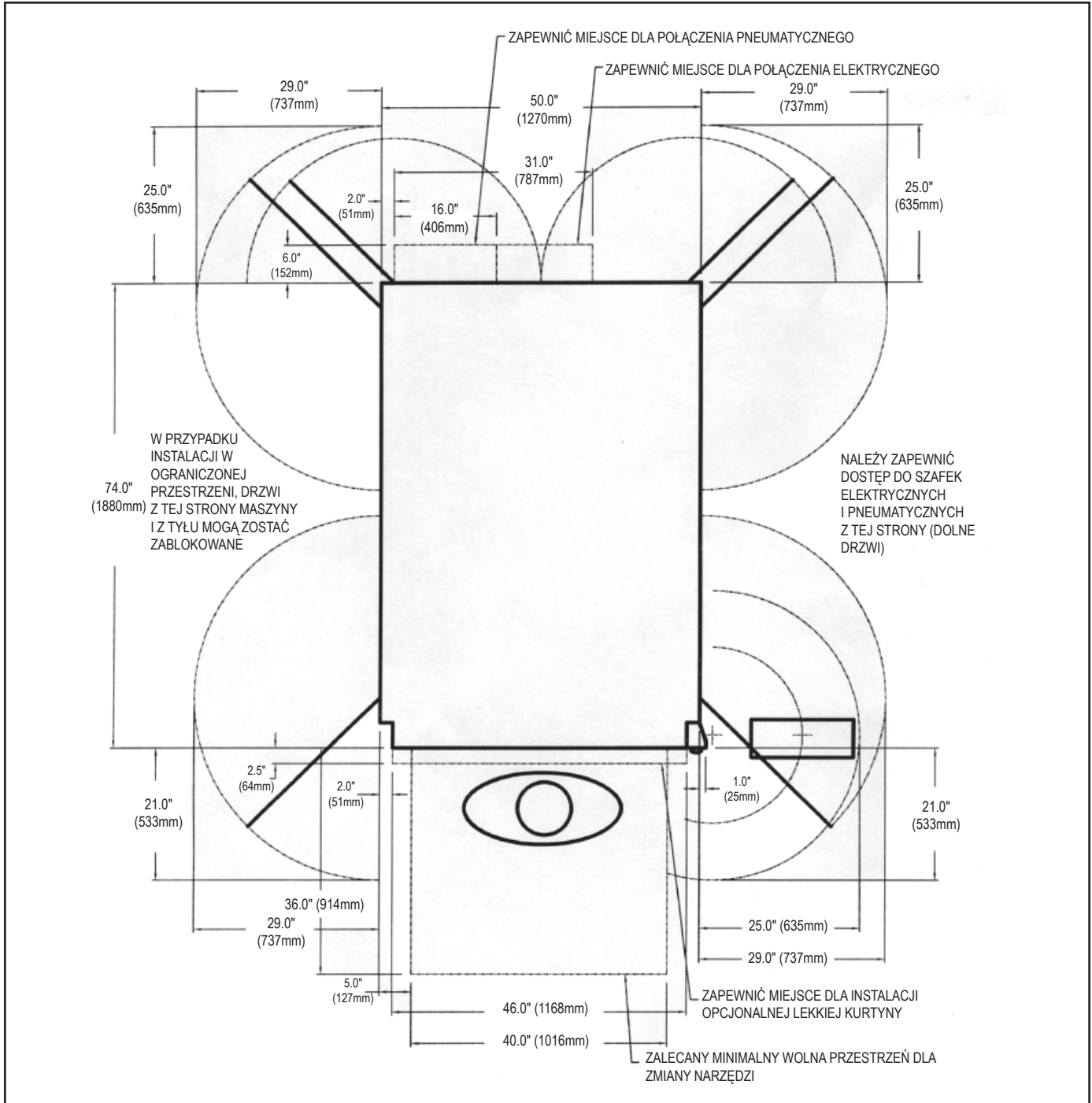

Uwaga: Wszystkie dane techniczne mogą podlegać zmianie bez uprzedzenia. Aby uzyskać najbardziej aktualne informacje, proszę skontaktować się z Dukane Ultrasonics.

Wymogi dotyczące zasilania: 240V, 3 fazy, 20 A

Wymogi dotyczące zasilania w powietrze: 75 do 90PSI (5-6 bar)